

**Strömtilslutningsdiagram**

Strömstik til ekstraudstyr kan variere afhængigt af bilen. Kontroller strømstikket til ekstraudstyr på din bil for at sikre, at tilslutningerne passer korrekt til hinanden. Der findes tre basistyper (afbildet nedenfor). Det kan være nødvendigt at skifte positionerne for de røde og gule ledninger i bilserienlæggets strømledning. Efter at have tilpasset tilslutningerne og de tilkoblede strømledninger korrekt skal enheden forbindes til bilens strømforstyrning. Hvis du har nogen spørgsmål og problemer med at tilslutte enheden, som ikke er dækket i denne vejledning.

**Virtalitiännän kytkentäkaavio**

Ylimääräinen virtalitiäntä saattaa poiketa ulkonoitään eri autojen välillä. Tarkista oman autosi ylimääräisen virtalitiännän kaavio oikeiden liittäminen tekemiseksi. Virtalitiäntää on kolmea perustyyppiä (katso alla olevasta kuvasta). Voit joutua vaihtamaan autosterösi virtalitiännän punaisen ja keltaisen johtimen paikkaa. Kun olet tarkistanut kaikki liitännät ja vaihtanut virransyöttöjohtimet oikein, kytke laite auton virtalitiäntään. Mikäli laitteeseen liittäminen tekemisestä on kysyttävää tai sinulla ilmenee ongelmia, joihin ei löydy ratkaisua tästä käsikirjasta, ota yhteys auton myyneeseen liikkeeseen.

**Kopplingsschema**

Kontakt för strömförsörjning av extrautrustning kan variera beroende på bilen. Kontrollera din bils kopplingsschema för kontakten för strömförsörjning av extrautrustning, för att säkerställa att anslutningarna passar. Det finns tre grundtyper (visas nedan). Du kan behöva byta plats på de röda och gula ledningarna i bilseriens strömförsörjningskabel. Efter att ha passat ihop anslutningarna och de omflyttade strömförsörjningskabellarna, ansluter du enheten till bilens strömförsörjning. Om du har några frågor eller problem när det gäller att koppla in denna enhet som inte täcks i dessa anvisningar, kontakta din bilförarsäljaren.

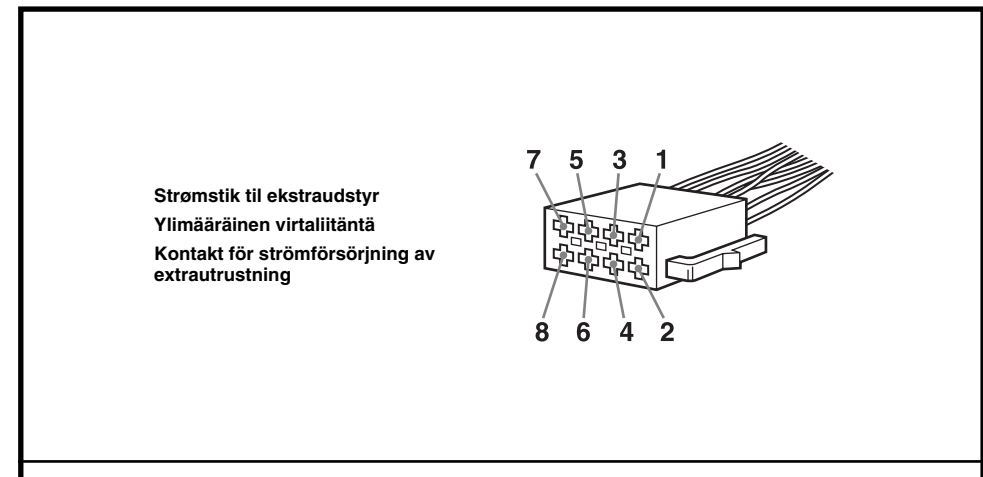

**Forholdsregler**

- Vælg monteringsstedet med omhu, så enheden ikke kommer til at sidde i vejen for almindelig kørselsbetjening.
- Undgå at montere enheden på steder, der er udsat for støv, snæs, kraftige rystelser eller høje temperaturer. Tæks i direkte sollys eller tæt på varmerer.
- Bng udelukkende det medfølgende monteringsstilbehør til en forsvarlig og korrekt montering.

**Indstilling af monteringsvinkel**  
Indstil monteringsvinklen, så den er på under 45°.

**Fjerne beskyttelsesrammen og holderen 4**

- Tag beskyttelsesrammen ③ og holderen ① af enheden, inden du monterer enheden.
- 1 Fjern beskyttelsesrammen ③. Klæb begge kanter af beskyttelsesrammen ③, og træk den derefter ud.
  - 2 Fjern holderen ①.
    - 1 Sæt begge udløsernøgler ④ i sammen, mellem enheden og holderen ①, indtil de klikker på plads.
    - 2 Træk holderen ① ned, og træk derefter enheden op for at adskille.

**Monteringseksempel 5**

**Montering på instrumentbrættet**  
*Bemærkninger*

- Bøj om nødvendigt disse klammer udad for at få en stram tilslutning (B 2).
- Sørg for, at de 4 spærreklapper på beskyttelsesrammen ③ sidder ordentligt i indgreb i enhedens huller (B 3).

**Sådan aftages og fastgøres frontpanelet 6**

Tag frontpanelet af, inden du monterer enheden.

**6-A Tage af**  
Sørg for at trykke på (OFF), inden du tager frontpanelet af. Tryk på B, og træk det udad.

**6-B Fastgøre**  
Sæt del ② på frontpanelet i indgreb med del ③ på enheden, som afbildet, og skub til venstre side, indtil den klikker på plads.

**Advarsel hvis tændingen på din bil ikke har en ACC-position (tilbehør)**

Sørg for at indstille den automatiske slukkefunktion. Se den medfølgende betjeningsvejledning for nærmere oplysninger. Enheden slukkes helt og automatisk efter den indstillede tid, når enheden er slæet fra. Det forhindrer, at batteriet tømmes. Hvis du ikke indstiller den automatiske slukkefunktion, skal du trykke på (OFF) og holde, indtil visningen forsvinder, hver gang du slår tændingen fra.

**Yleisiä käyttöohjeita**

- Valitse asennuspaikka huolella, jotta laite ei häiritäsi normaalia ajamista.
- Älä asenna laitetta paikkaan, jossa se on alttiina pölylle, lialle, voimakkaalle värinöille tai lämmölle, kuten suora auringonpaiste tai lämmittimen lämpötila.
- Käytä asennustaan laitteen mukana toimitettuja asennustarvikkeita, jotta asennuksesta tulisi turvallinen ja varma.

**Asennuskulman säätäminen**  
Säädä asennuskulma pienemmäksi kuin 45°.

**Suojaraamin ja konsolin irrottaminen 4**

- Irrota suojaraami ③ ja konsoli ① laitteesta ennen asentamista.
- 1 Irrota suojaraami ③. Purista suojaraamin ③ molempia reunoja ja vedä se ulos.
  - 2 Irrota konsoli ①.
    - 1 Työnnä molempia irrotusavaimia ② yhdessä laitteeseen ja konsolin ① väliin, kunnes kuulet napsahduksen.
    - 2 Vedä konsolia ① alaspäin ja irrota sitten laite vetämällä laitetta ylöspäin.

**Asennusesimerkki 5**

**Asennus kojelaulaan**  
*Huomautuksia*

- Tavuta tarvittaessa pintteitä ulospäin varman asennuksen ajatustasausseksi (B 2).
- Tarkista, että kaikki suojaraamin ③ 4 varmistustappia ovat kunnolla paikallaan laitteen asennusaukoissa (B 3).

**Etupaneelin irrottaminen ja kiinnittäminen 6**

Ennen kuin asennat laitteen paikalleen, irrota sen etupaneeli.

**6-A Irrottaminen**  
Ennen kuin etupaneeli irrotetaan paina (OFF) -painiketta. Paina kohtaa B ja vedä paneelia ulospäin isetsä kohti.

**6-B Kiinnittäminen**  
Aseta etupaneelin osa ② laitteen osan ③ kohdalle kuvan mukaisesti ja paina sen vasenta reunaa paikalleen, kunnes se napsahtaa kiinni.

**Varoitus, joka koskee autoja, joiden virtalukossa ei ole ACC-asentoa**

Aseta päälle automaattinen virrankatkaisutoiminto. Yksityiskohtaisia ohjeita on toimitetuissa käyttöohjeissa. Laitteesta katkeaa virta kokonaan ja automaattisesti asetettuna aikana sen jälkeen kun laite on kytketty päältä, mikä estää akunvirran turhan kulumisen. Ellei ole asennatut käyttöön automaattista virrankatkaisutoimintoa, paina ja pidä painettuna (OFF) -painiketta joka kerta kun katkaiset virran virta-avaimella, kunnes näytö on sammunut.

**Försiktighetsåtgärder**

- Var noga när du väljer var enheten ska placeras; den får inte vara i vägen för dig när du ska köra bil.
- Installera enheten så att den inte utsätts för damm, smuts, kraftiga vibrationer eller höga temperaturer, undvik i ex direkt solljus och varmluftsutsläpp.
- Säkraste monntag får du om du använder medföljande monteringsbeslag.

**Justering av monteringsvinkel**  
Justera monteringsvinkeln till under 45°.

**Ta bort skyddskragen och ramen 4**

- Ta bort skyddskragen ③ och ramen ① från enheten innan du installerar den.
- 1 Ta bort skyddskragen ③. Kläm ihop båda kanterna på skyddskragen ③, och dra ut den.
  - 2 Ta bort ramen ①.
    - 1 För in båda fingerringnycklarna ② samtidigt mellan enheten och ramen ① tills du hör ett klickljud.
    - 2 Dra ramen nedåt ① och lyft därefter ur enheten.

**Exempel på montering 5**

**Installation i instrumentbrädan**  
*Anmärkningar*

- Böj dessa klör utåt för att få en tättsittande inpassning (B 2).
- Kontrollera att de fyra klorna på skyddskragen ③ sitter fast ordentligt i hålen på enheten (B 3).

**Ta bort och sätta tillbaka frontpanelet 6**

Ta bort frontpanelet innan du installerar enheten.

**6-A För att ta bort**  
Innan frontpanelet tas bort trycker du på (OFF). Tryck på B och dra frontpanelet mot dig.

**6-B För att fästa**  
Sätt frontpanelets del ② mot del ③ på enheten enligt bilden och tryck tills det hörs ett klick.

**Varning om din bils tändning inte har något ACC-läge**

Kontrollera att du ställer in funktionen för automatisk avstängning. Mer information finns i den medföljande bruksanvisningen. Enheten kommer automatiskt att stängas av helt inom inställd tid efter att strömmen har stängts av. Detta förhindrar att batteriet laddas ur. Om du inte ställer in funktionen för automatisk avstängning, trycker du och håller ned (OFF) tills displayen försvinner varje gång som du stänger av tändningen.

